

Technische Daten

Nenndaten	
Nennspannung	230 V
Frequenz	50 Hz
Phasen	1~
Leistungsaufnahme	129 W
Strom	0,586 A
Drehzahl	1.329 rpm
Volumenstrom	max. 1.534 m ³ /h
Kapazität des Kondensator	4 µF
Max. Fördermitteltemperatur	max. 70 °C
Max. Fördermitteltemperatur bei Drehzahlsteuerung	70 °C
Schalldaten	
Schalldruckpegel in 3m (20m ² Sabine)	46 dB(A)
Schutzklasse / Klassifizierung	
Schutzart, Motor	IP44
Isolationsklasse	B
Daten gemäß ErP-Richtlinie	
ErP ready	ErP 2018
Abmessungen und Gewichte	
Kanalabmessungen, Einlass (Höhe x Breite)	250 x 500 mm
Kanalabmessungen, Auslass (Höhe x Breite)	250 x 500 mm
Gewicht	15,3 kg
Sonstiges	
Duct connection type	Rechteckig
Motortyp	AC

Abmessungen

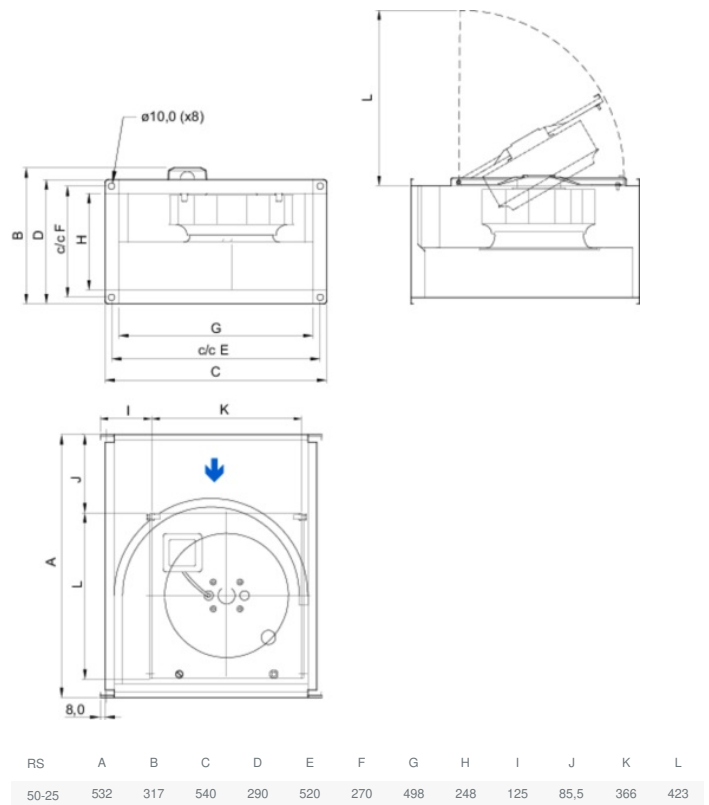

Anschlussplan

230V 1~

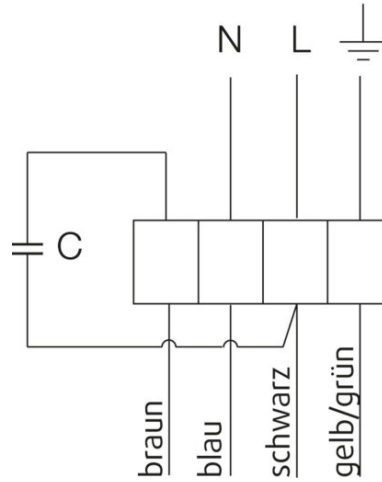

Leistungskurve

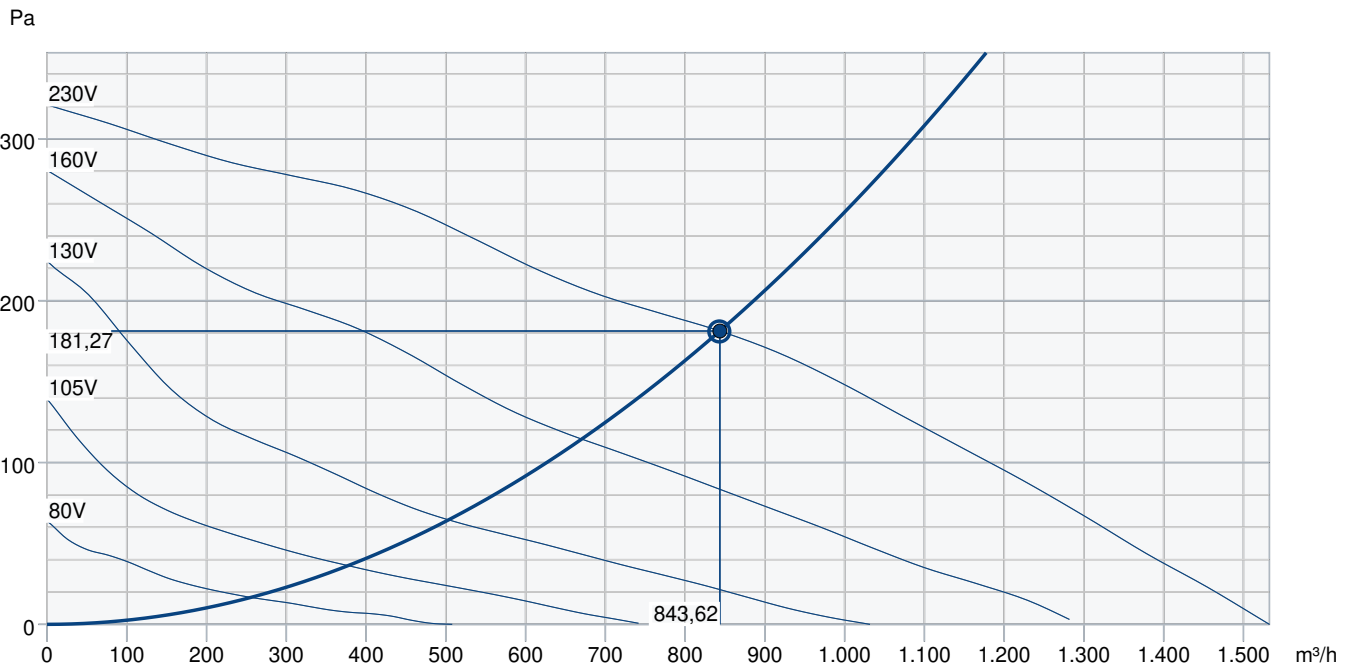

Betriebspunkt Daten

gewünschte Luftmenge	843 m³/h
benötigter statischer Druck	181 Pa
Betriebspunkt - Luftmenge	844 m³/h
gelieferter statischer Druck	181 Pa
Luftdichte	1,204 kg/m³
Leistung	127,2 W
Ventilatorsteuerung Drehzahl	1.332 1/min
Strom	0,60 A
SFP	0,543 kW/m³/s
Steuerspannung	230,0 V
Versorgungsspannung	230 V

Schalleistungspegel		63	125	250	500	1k	2k	4k	8k	Total
Einlass	dB(A)	46	63	58	53	55	50	44	36	65
Austritt	dB(A)	50	61	62	62	61	57	50	41	68
Gehäuseabstrahlung	dB(A)	30	49	49	44	44	41	34	23	53
Schalldruckpegel in 3m (20m² Sabin)	dB(A)	-	-	-	-	-	-	-	-	46
Schalldruckpegel in 3m (Freifeld)	dB(A)	-	-	-	-	-	-	-	-	32

Zubehör

Zubehör

Drehzahlsteller Trafo RE 1,5 (5000)

Frequenzumrichter FRQ5S-E-6A (37421)

REV-5POL/05-7,5kW R/Y (33979)

Thyristorsteller REPT 6 (5698)

TUNE-GX401-500x250-M0 (157713)

CO2-Raumfühler CO2RT-R-D (6993)

Frequenzumrichter FRQS-E-6A (37419)

DS 50-25 Flex. Verb.-stutzen (1542)

E-Erhitzer RB 50-25 - 15kW (9629)

E-Erhitzer RBM 50-25 - 15kW (5451)

LDR 50-25 Schalldämpfer (5070)

VBR 50-25-4 Heizregister PWW (5472)

Raumhygrostat HR-S (286251)

RK-SYS-500x250-S (43653)

TUNE-S-500x250-M0 (420829)

TUNE-S-500x250-M5 (420834)

Drehzahlsteller Trafo REU 1.5 (5004)

GFL 50-25 Gegenflansch (2706)

Thyristorsteller REE 1 (5314)

Thyristorsteller RETP 6 (32293)

Bewegungsmelder IR24-P (6995)

Differenzdruckschalter DTV500A (96807)

Raumthermostat RT-30 (5151)

DXRE 50-25-3-2,5 Kühlreg. DX (7952)

E-Erhitzer RB 50-25 - 22kW (9633)

FFK 50-25 Kanalfilterbox (1752)

PGK 50-25-3-2,0 KW-Kühler (6606)

VBR 50-30-2 Heizregister PWW (5465)

RK-SYS-500x250-R (43644)

RKT-SYS-500x250-S (43630)

TUNE-S-500x250-M4 (420833)

Dokumente

INSTALLATION_OPERATION_AND_MAINTENANCE_INSTRUCTION_KE__KT__RS__RSI_DE_002.PDF

COMMISSIONING_RECORD_FANS_DE.PDF